

## GRAMPO DE LINHA VIVA

### HOT LINE CLAMPS



#### GRAMPO DE LINHA VIVA / HOT LINE CLAMPS

Fabrica de Peças Elétricas DELMAR Ltda. - ☎ 55 15 3322-5800 - 📠 55 15 3251-5271 - 🌐 [www.delmar.com.br](http://www.delmar.com.br) / [delmar@delmar.com.br](mailto:delmar@delmar.com.br)

Reservamos-nos o direito de alterar nossos produtos sem prévio aviso. We reserve the right to change design and specifications without notice.

## GRAMPO DE LINHA VIVA HOT LINE CLAMPS

### GRAMPO DE LINHA VIVA

Os grampos de linha viva são utilizados nas conexões entre alimentadores, ramais de distribuição, ligações de transformadores às redes elétricas e nos aterramentos de linhas e equipamentos, durante as manutenções.

É um dispositivo prático e funcional nos serviços de manutenção, porém robusto o bastante para suportar os constantes manuseios e os esforços gerados pelas correntes de curto circuito.

O conector de derivação é do tipo pressão de um parafuso e permite a conexão de condutores de 10 a 50mm<sup>2</sup>; Já o conector tronco é do tipo morsa e permite a conexão de condutores de 6AWG a 250MCM. Mediante solicitação o Grampo de linha Viva poderá ser fornecido estanhado.

### CARACTERÍSTICAS CONSTRUTIVAS

- Alta resistência mecânica.
- Baixa manutenção.
- Grande capacidade de condução de corrente.
- Peças fundidas em liga de cobre.

### HOT LINE CLAMPS

### DESIGN FEATURES

### GRAMPO DE LINHA VIVA / HOT LINE CLAMPS

Fabrica de Peças Elétricas DELMAR Ltda. - ☎ 55 15 3322-5800 - 📠 55 15 3251-5271 - 🌐 [www.delmar.com.br](http://www.delmar.com.br) / [delmar@delmar.com.br](mailto:delmar@delmar.com.br)

Reservamo-nos o direito de alterar nossos produtos sem prévio aviso. We reserve the right to change design and specifications without notice.

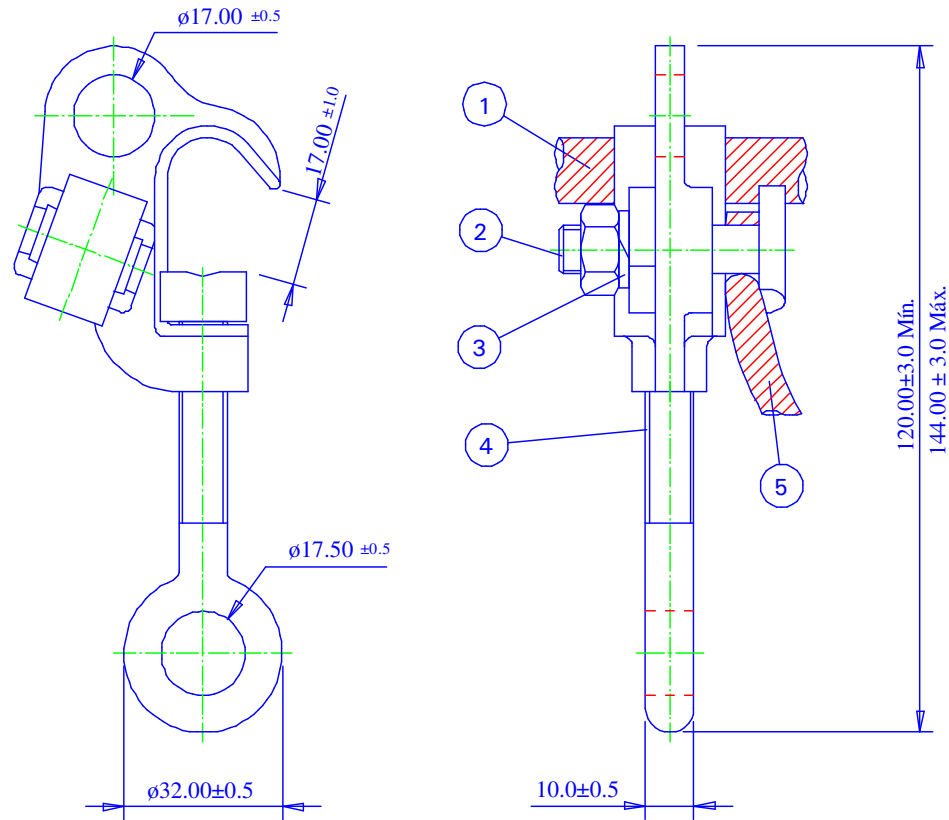

**Itens:**

- 1 - Conductor Principal 6 AWG a 250MCM.
- 2 - Rosca M10 x 1,5.
- 3 - Arruela de Pressão.
- 4 - Rosca M10 x 1,5.
- 5 - Ramal 10 a 50mm<sup>2</sup>

**Itens:**

- 1 - Main Conductor 6 to 4/0 AWG.
- 2 - Thread M10 x 1,5
- 3 - Spring Washer.
- 4 - Thread M10 x 1,5.
- 5 - Tap 8 to 1/0AWG.

**GRAMPO DE LINHA VIVA**  
**HOT LINE CLAMPS**

Código	Reference
3.08.10.001-8	3.08.10.001-8

**Notas:**

Dimensões em milímetros

**Notes:**

Dimensions in millimeters

**GRAMPO DE LINHA VIVA / HOT LINE CLAMPS**

Fabrica de Peças Elétricas DELMAR Ltda. - ☎ 55 15 3322-5800 - 📠 55 15 3251-5271 - 🌐 [www.delmar.com.br](http://www.delmar.com.br) / [delmar@delmar.com.br](mailto:delmar@delmar.com.br)

Reservamo-nos o direito de alterar nossos produtos sem prévio aviso. We reserve the right to change design and specifications without notice.

REVISÃO - R04	DATA - 26/09/2006	PAGINA - 3 de 3
---------------	-------------------	-----------------